



Guanajuato

La entidad donde vivo

Tercer grado

Guanajuato

La entidad donde vivo

Enfrentamiento de luz nocturna, Sergio Quiroz Aguiñaga "Zhot RNK"
y Carlos Quiroz Aguiñaga "Brote RNK"

En la obra se representan los valores que formaron el estado de Guanajuato, como son el esfuerzo y el sacrificio. No había mejor manera de representarlos más que con uno de los personajes más icónicos del estado: el Pípila, quien nos recuerda de dónde nace nuestra cultura y nuestra libertad de expresión. Sin libertad ninguna cultura podría existir; las personas son las protagonistas de su época. En la imagen, se pueden ver dos jóvenes bailando con un aro de plata —esto representa nuestras bases del arte y la minería en el estado— rodeadas por siete esferas en cuyo interior están pintados varios conceptos, como la música, la industria, el campo, el arte, el turismo, la creatividad y nuestras culturas antiguas.

Secretaría de Educación Pública
Delfina Gómez Álvarez

Subsecretaría de Educación Básica
Martha Velda Hernández Moreno

Dirección General de Materiales Educativos
Marx Arriaga Navarro

Coordinación de contenidos
Alberto Sánchez Cervantes

Supervisión de contenidos
Eulalio Vicente Mayorga Cervantes

Revisión de contenidos
Raymundo Nicolás Alva Zavala

Revisión técnico-pedagógica
Ana María Prieto Hernández

Coordinación editorial
Raúl Godínez Cortés

Supervisión editorial
Jessica Mariana Ortega Rodríguez

Supervisión de la serie
Diana Karina Hernández Castro

Edición
Sonia Ramírez Fortiz

Colaboración editorial
Patricia Isabel Barrera Contreras

Producción editorial
Martín Aguilar Gallegos

Preprensa
Citlali María del Socorro Rodríguez Merino

Iconografía
Diana Mayén Pérez, María del Mar Molina Aja

El presente libro de texto gratuito ha sido elaborado por la autoridad educativa local en ejercicio de las facultades establecidas en los artículos 113, fracción IV; 114, fracción III, de la Ley General de Educación, así como 23, fracción X, del Reglamento Interior de la Secretaría de Educación Pública (última modificación publicada en el *Diario Oficial de la Federación* el 15 de septiembre de 2020). En ese sentido, el uso y respeto a la propiedad intelectual de terceros, de los textos, mapas, fotografías e imágenes; y cualquier otro elemento al interior de este material educativo, son responsabilidad y producto de la selección y organización del contenido realizadas por la entidad correspondiente.

Portada
Diseño: María Antonieta Cruz Galicia
Obra: *Enfrentamiento de luz nocturna*, 2020, Sergio Quiroz Aguiñaga "Zhot RNK" y Carlos Quiroz Aguiñaga "Brote RNK", acrílico y óleo sobre lienzo, 70 x 55 cm.

Coordinación editorial estatal
Yoloxóchitl Bustamante Díez

Autoría
Susana Dessireé García Herrera, Amor Mildred Escalante

Servicios editoriales
Editorial SM

Edición
Erika Granja Hernández, Paola Quintanar Jurado, Hilda Olivares Bastida

Diseño y diagramación
Ana Edith Ramírez Guadarrama

Ilustración
Víctor Eduardo Sandoval Ibáñez

Iconografía
Ricardo Ernesto Tapia García

Primera edición, 2020
Primera reimpresión, 2021 (ciclo escolar 2021-2022)

D. R. © Secretaría de Educación Pública, 2020,
Argentina 28, Centro,
06020, Ciudad de México

ISBN: 978-607-551-461-1

Impreso en México
DISTRIBUCIÓN GRATUITA-PROHIBIDA SU VENTA

Agradecimientos

La Secretaría de Educación Pública (SEP) agradece a la Organización de las Naciones Unidas para la Educación, la Ciencia y la Cultura (UNESCO) y a la Secretaría de Educación de Guanajuato su participación en la elaboración de este libro.

En los materiales dirigidos a las educadoras, las maestras, los maestros, las madres y los padres de familia de educación preescolar, primaria y secundaria, la SEP emplea los términos: niño(s), adolescente(s), jóvenes, alumno(s), educadora(s), maestro(s), profesor(es), docente(s) y padres de familia aludiendo a ambos géneros, con la finalidad de facilitar la lectura. Sin embargo, este criterio editorial no demerita los compromisos que la SEP asume en cada una de las acciones encaminadas a consolidar la equidad de género.

Presentación

Tienes en tus manos un libro que es parte del esfuerzo de la Secretaría de Educación Pública por proporcionarte a ti y a tus compañeros una educación para que tengan una mejor vida y amen cada vez más a nuestro país, México.

Consideramos que quien conoce su lugar de origen aprende a valorar lo que le rodea. Por eso es bueno que conozcas el estado donde vives, su gente, sus características, tradiciones e historia. También, conocer a tu gente, comunidades y territorio te alentará a cuidar mejor tu medio ambiente y a buscar el bienestar colectivo.

Las personas que intervinieron en la elaboración de este libro son maestras y maestros de tu entidad que se han vuelto expertos en los contenidos, los cuales te harán sentir orgulloso del lugar donde vives.

El uso que le des a este material fortalecerá tus conocimientos. Por ello, te invitamos a compartir tu opinión y propuestas, así como las de tus familiares, maestras y maestros, enviándolas a la Dirección General de Materiales Educativos de la Secretaría de Educación Pública, al correo electrónico: librosdetexto@nube.sep.gob.mx.

Índice

Presentación	3
Conoce tu libro	6

B1

El paisaje de mi localidad 10

Secuencia 1	
Lo que sé	12
Secuencia 2	
La vida en mi localidad	14
Secuencia 3	
Las familias de mi localidad	24
Secuencia 4	
Los trabajos en mi localidad	34
Secuencia 5	
Nos organizamos en mi localidad	44
Secuencia 6	
Mi localidad en el municipio	54
Evaluación	62



B2

Convivencia y cambio en mi localidad 64

Secuencia 7	
Mis grupos de convivencia	66
Secuencia 8	
Mi localidad cambia	76
Secuencia 9	
Riesgos en mi localidad	86
Secuencia 10	
Mi localidad en la entidad	96
Proyecto 1	
Plan de acción ante situaciones de riesgo	104
Evaluación	110



Conoce tu libro

El libro que tienes en tus manos, *Guanajuato. La entidad donde vivo*, fue elaborado especialmente para ti.

Con este libro podrás conocer mejor la localidad donde vives y otros lugares. En sus páginas encontrarás actividades para que indagues, observes, reflexiones, analices y aprendas más acompañado de tu maestro, tus compañeros de grupo y tu familia.



Tu libro está dividido en tres apartados llamados *bloques*. Los identificarás porque cada uno inicia con una gran fotografía.

Dentro de cada bloque encontrarás lo siguiente:



Para empezar

Contiene imágenes, textos y preguntas para iniciar un diálogo sobre el tema de estudio.

Rutinas de aprendizaje

Lugares de recreación

En las localidades existen lugares que ofrecen actividades recreativas, deportivas y culturales para las personas. ¿Dónde están hoy en tu localidad y municipio?

Reto para descubrir

1. Con el apoyo de un familiar, investiga qué lugares de recreación existen en tu localidad y municipio.

Nombre del lugar: _____
¿Qué actividades se hacen en él? _____

Nombre del lugar: _____
¿Qué actividades se hacen en él? _____

Nombre del lugar: _____
¿Qué actividades se hacen en él? _____

En grupo, comenten qué otro lugar les gustaría que hubiera en su localidad y municipio.



Reto para descubrir

Actividades para investigar y descubrir cómo es tu localidad y los hechos que han sucedido en ella.

Mapa 2. Sistema Educativo

El mapa de riesgos

Es representación que los personas elaboran un mapa de riesgos. Una para saber dónde están los peligros en su localidad.

Imaginemos el croquis

1. En grupo, construyan una maqueta de su localidad en un lugar amplio de la escuela.
• Ayuden mutuamente como casas, veredas, campos de maizales, entre otros, para simular los elementos de la localidad (ríos, caminos, escuela, etc.).
• En el lugar elegido, tienen que los calles de caminos y congeles a cada elemento de la localidad usando los materiales que mandamos.
• Dibujen un mapa de la maqueta para marcar los lugares donde existen posibles riesgos de que se dañen, como que se dañen, hasta que a ellos de ellos mismos, desde de que ellos, entre otros.
• No olviden dibujar la escuela y sus calles.
• Marquen con rojo los lugares de riesgo.

2. Sonen como base la maqueta y tracen un mapa de riesgos.
• Trazaron el mapa de riesgos a la comunidad escolar para observar sobre la importancia de la prevención.



Imaginemos el croquis

Actividades para representar y ubicar, mediante dibujos y símbolos, lugares importantes para ti y las familias de tu localidad.

Retos para descubrir

Tu entidad también tiene símbolos que la identifican y que representan un sentimiento de pertenencia a ella. ¿Cuáles son estos símbolos?

En equipos, investiguen lo que se pide.

Trabajo

1. Elige la escuela que más te guste del Frente de Guasabante y representala con un dibujo.

Describe el escudo

2. En grupo, comenten acerca del significado de los símbolos de Guasabante y reflexionen una conclusión en su cuaderno.

Retos para el Bien Común

Comenten acerca de la importancia de ellos en un país en el que las personas viven en condiciones de pobreza, desigualdad y donde hay así como diferentes formas de vivir en las localidades, municipios y regiones.



Círculo para el bien común

Espacio para expresar tus opiniones, escuchar a los demás y lograr acuerdos.

Servicios que cambian el paisaje

El paisaje cambia al estructurar a las localidades: servicios públicos como electricidad, agua potable, drenaje, alumbrado y pavimentación.

No siempre fue así

1. Observa en el momento de tu clase el paisaje de los servicios públicos que hay en tu localidad. Regístralo en tu cuaderno.

2. Comparte tus anotaciones con tu grupo y completa la investigación.

3. En seguida, elige un servicio público e investiguen cuándo y cómo llegó a tu localidad. Pueden investigar en periódicos, en el sitio Web histórico o preguntar a los adultos mayores. Usen el agua caliente, fotografías, periódicos y revistas. Presenten al grupo el resultado de su investigación. Usen dibujos o videos durante la explicación.

4. El grupo convenza que ha cambiado el paisaje de su localidad por la introducción de servicios públicos.



No siempre fue así

Actividades para escuchar relatos, revisar fotos y diversos objetos, a fin de identificar los cambios a través del tiempo en el lugar donde vives.

Mis nuevos aprendizajes

1. En grupos, elaboren un folleto sobre su entidad federativa.

2. Definan, con ayuda de su maestro, como elaborar el folleto y los temas que van a incluir a partir de lo que investigaron.

3. Elaboren el folleto con los temas que investigaron.

4. Compartan su folleto con otros grupos de la escuela y con sus familiares. Después, integrenlo a la biblioteca de aula.

Mis nuevos aprendizajes

Actividades para que valores lo que has aprendido.

Evaluación

1. Elige uno de los grupos de competencia a los que perteneces y escribe lo siguiente:

a) Nombre del grupo de competencia.

b) ¿Por qué perteneces a ese grupo?

Escribe dos reglas para convivir de manera respetuosa.

2. Realiza lo que se te pide.

Clasifica en términos geográficos de tu localidad. Escribe los nombres que representen la diversidad bioclimática.

¿Cómo transformó la vida cotidiana de las personas dicho servicio público?

3. Escribe dos mensajes a los que es vulnerable la población en tu localidad.

Mensaje por fenómeno natural	Mensaje por actividad humana

4. Diseña una señal de prevención que hayas visto en algún lugar de tu localidad y escribe el lenguaje que previene.

Señal	Texto que previene

5. Haz lo que se te pide.

a) Escribe el nombre de tu localidad.

b) Anota a qué municipio pertenece tu localidad.

c) Escribe el nombre de tu entidad.

Colorea en el mapa las coordenadas al Norte y al Sur de la entidad, utiliza colores distintos.

División política de México

Evaluación

Al finalizar cada bloque encontrarás actividades para poner a prueba lo que has aprendido.

Recortables

Recortables

Material recortable para llevar a cabo algunas actividades. Lo encontrarás al final de tu libro.

6. Describe las costumbres y tradiciones que tienen las familias de tu localidad.

Costumbres y tradiciones de mi localidad

En grupos comenten las costumbres y tradiciones que tienen en común.

En una localidad las familias tienen en común algunas formas de hablar, comer, vestir, jugar, trabajar y recrear. Estas expresiones culturales las distinguimos de las familias de otros lugares.

Otros lugares

La fiesta del arroz es típica de las entidades de Sonora y Sinaloa, representa la cosecha del arroz por los cultivos y el agua dulce que se extrae de la zona de cultivo de Sonora. Además del porridge del arroz, hay platos, canciones, danzas y costumbres que tienen sus raíces en los países de origen y muestran rasgos... En algunas se celebra en las fiestas religiosas y en otras en fiestas.

La fiesta del arroz en una localidad muestra el amor por el ambiente.



Otros lugares

Textos breves sobre situaciones, costumbres y tradiciones que ocurren en diferentes partes de México.



Visita la biblioteca

Sugerencias de libros de la Biblioteca de Aula o Escolar para que amplíes tu conocimiento sobre los temas estudiados.

Investiga con un familiar un cuento o leyenda de tu localidad o de una entidad diferente.

Nombre a los componentes del cuento o leyenda de tu localidad.

El nombre de la obra o el cuento o leyenda de la zona estudiada.

Estado:

Entidad de procedencia:

Un cuento, elegir un cuento o leyenda que sea diferente. Dependiendo para asignación.

Que un integrante lea el cuento o leyenda, mientras el resto del grupo lo representa.

Clasifícalos en un mapa mundi de México las entidades de donde se originaron las leyendas y cuentos que representaron.

Los cuentos y leyendas de diferentes lugares de México país son parte de nuestra riqueza y diversidad cultural.

Para saber más información que involucra a las leyendas de Sonora, consulta el libro de la Biblioteca de Aula o Escolar.

La diversidad cultural

En la República Mexicana los personajes de cada localidad tienen diferentes formas de vivir, las cuales se expresan en su alimentación, música, costumbres, juegos, herramientas y artesanías. Cada forma de vida es parte de la diversidad cultural de nuestro país. La riqueza cultural la encontramos también en la amplia diversidad de lenguas originarias.

Observa cómo se expresa la palabra mesa en diferentes lenguas originarias:

- En chehal: *shim*
- En maya: *shim*
- En náhuatl: *shim*
- En otomí: *shim*

En 2012 se creó el Día de las Lenguas Originarias. La UNESCO reconoce el valor de las lenguas originarias de México, que son parte de la diversidad cultural de nuestro país. En México se hablan más de 30 lenguas originarias.

En algunas investigaciones se escribe la palabra mesa en tres lenguas originarias de nuestro país y se ilustra.

En la República Mexicana se hablan 68 lenguas originarias, además del español. Se encuentran en todos los estados, de estos lenguas que son: otomí, chichimeca, náhuatl y mixteco.

En grupos comenten cuál es su lengua materna y si conocen otras que se hablen en su entidad.

Cápsulas Unesco

Cápsulas con información de la Organización de las Naciones Unidas para la Educación, la Ciencia y la Cultura (Unesco) sobre temas para fomentar el cuidado del medio ambiente, el respeto por los otros y la importancia de la participación para resolver problemas en México y el mundo.

Defendamos nuestras tradiciones

Reservamos las costumbres y tradiciones que integran las familias de la localidad contribuyen a enriquecer la que somos.

Organizar una exposición para presentar lo que aprendimos. Para ello, sigue lo siguiente:

- Reunir fotos, fotografías, dibujos y objetos representativos, instrumentos musicales, artesanías, juguetes típicos, entre otros relacionados con las costumbres y tradiciones de su localidad.
- Escribir breves descripciones de cada objeto en las que indiquen qué es, de qué material está hecho y para qué se usa en las costumbres y tradiciones.
- Plantear un acuerdo para organizar los materiales que van a exponer.
- Elaborar una invitación y cartel para difundir el evento.
- Realizar la invitación y garantizar la asistencia.

Después de haberse reunido, repartir los roles para hacer y llevar a cabo el evento.

Al finalizar la exposición, analizar en los estudiantes la importancia de conservar las costumbres y tradiciones de la localidad.

Las costumbres y tradiciones son manifestaciones culturales de la localidad en las que todos participamos. Así, debemos ser conscientes de su importancia y no permitir que se pierdan. El patrimonio de generación en generación es con una memoria de nuestros antepasados. Todos contribuímos a conservarlo.

Información que te ayudará a precisar ideas importantes.

B1

El paisaje de mi localidad





La localidad donde vives tiene un paisaje con características propias que la hacen única. Se distingue por sus costumbres y tradiciones, los trabajos que realizan las personas y la forma de organizarse para satisfacer necesidades y solucionar sus problemas.

¿Qué sabes de tu localidad?

Lo que sé

Para poner a prueba lo que sabes, lleva a cabo las actividades.

1. Describe qué ha cambiado en tu vida desde que entraste a primer grado hasta ahora.

2. Observa y escribe qué actividad se representa, después ordena del 1 al 4 su proceso.



Actividad que se representa: _____

3. Marca con una ✓ los elementos sociales que hay en la imagen.



Éste es el croquis del lugar donde vive Pedro:

Localidad de Comonfort



4. Marca en el croquis el recorrido para ir de la casa de Pedro al jardín principal de Comonfort.

a) Describe el camino que seguiste.

5. Pedro y sus amigos quieren cuidar el jardín principal de Comonfort. Escribe cómo pueden trabajar en equipo para hacerlo.

La vida en mi localidad

Para empezar

1. Observa las imágenes.



› Ciudad de Guanajuato



› San Miguel de Allende



› Dolores Hidalgo



› Mineral de Pozos

2. En grupo, comenten:
- ¿Cómo es cada lugar?
 - ¿En qué son diferentes?
 - ¿En qué se parecen al lugar donde viven?

El paisaje de la localidad

La **localidad** es un lugar donde vive un grupo de personas como una colonia, una ranchería, un barrio o un pueblo; su paisaje se distingue por las características físicas. Algunas localidades se ubican cerca del mar, de un río, laguna o cenote, en un desierto o en un lugar boscoso; están en terreno plano o en un cerro; su clima puede ser frío, cálido o templado. El paisaje también incluye elementos sociales que son las construcciones como casas, puentes, carreteras, presas, mercados, hospitales, escuelas, deportivos, entre otros.

Reto para descubrir



¿Sabes cómo es tu localidad?

1. Observa el paisaje durante el recorrido que haces de tu casa a la escuela. Completa el esquema.

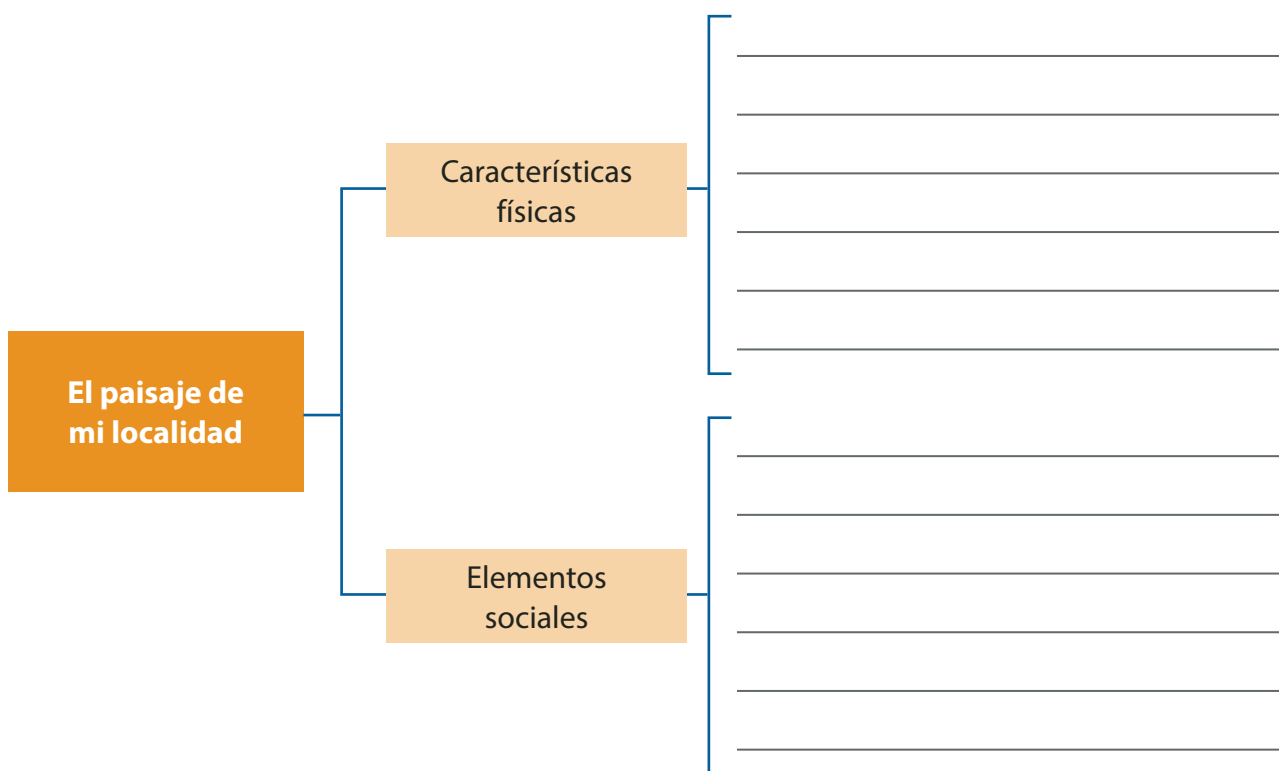







- a) Escribe el nombre de tu localidad.

2. En equipo, comparen su esquema y comenten cómo es el paisaje de su localidad.

¿Qué es un croquis?

Recuerda que un **croquis** es un dibujo hecho a mano, sin medidas exactas, para representar un lugar y ubicar los elementos que se encuentran en él. Éste es el croquis que hizo Luis. Observa cómo representó la escuela, el hotel y el hospital.

Simbología

-  Cancha
-  Iglesia
-  Mercado
-  Hotel
-  Escuela
-  Hospital



A los dibujos que se usan en un croquis para representar elementos de un lugar se les conoce como *símbolos*.

1. En equipo, comenten una forma de representar los siguientes elementos y dibújenlos.

Museo

Cerro

Tienda

2. En grupo, comparen cómo representaron el museo, el cerro y la tienda. Dialoguen acerca de la importancia de utilizar símbolos en un croquis y escriban una conclusión en su cuaderno.

Imaginemos el croquis



Ya conoces lo que es un croquis y la importancia de los símbolos para representar información acerca de un lugar.

1. Dibuja símbolos para representar características físicas y elementos sociales de tu localidad.

Características físicas

Elementos sociales

2. Elabora un croquis de tu localidad y usa los símbolos que dibujaste. Primero ubica tu casa y después las características físicas y los elementos sociales.

3. En equipo, comparen en qué se parecen y en qué son diferentes sus croquis.

Diferentes formas de vivir

Las características físicas de una localidad tienen relación con la forma en que las personas visten, comen, construyen sus casas, se transportan y trabajan. En una localidad de clima cálido, la gente usa ropa ligera y sombrero, mientras que en la sierra, donde el clima es frío, se abrigan con chamarras, rebozos, sarapes y suéteres de lana. ¿Cómo es en tu localidad?

1. Lee los textos y observa las imágenes.

La ciudad de Guanajuato se ubica en la sierra de Guanajuato, esto ha hecho difícil la construcción de calles de fácil acceso para los vehículos, por lo que el transporte no llega a todos lados y sus habitantes tienen que transitar por callejones estrechos y con muchos escalones. Por otro lado, los minerales de oro y plata que posee la sierra favorecen la actividad minera en los alrededores de la ciudad.



La localidad de Valle de Santiago, Guanajuato, se encuentra sobre un extenso terreno plano que es atravesado por un río. Estas condiciones naturales, aunadas a su clima templado con lluvias en verano, han favorecido la presencia de la agricultura, por lo que su población cultiva maíz, frijol, trigo, sorgo y gran variedad de verduras (acelgas, col, rábanos, cebollas, etcétera), estas últimas son famosas por su gran tamaño.



2. En grupo, comenten las diferentes formas de vivir en cada localidad y cómo se relacionan con las características físicas.
 - a) Escribe una conclusión en tu cuaderno y compártela con el grupo.

3. Investiga con tus familiares qué relación tienen las características físicas con la forma de vivir en tu localidad.
 - a) Elige una característica física de tu localidad y elabora un ejemplo como los recuadros de la página anterior.



4. En equipo, comparen sus trabajos y escriban en sus cuadernos las semejanzas y diferencias.

Círculo para el bien común



Dialoguen acerca de cómo se relacionan las características físicas de un lugar con la forma de vida de las personas.

El paisaje cambia

1. Lee el siguiente texto:

Soy don Francisco, vivo en el centro de Acámbaro, en la avenida Hidalgo. Mi casa está ubicada cerca del acueducto que surtía de agua a toda la población.

Yo nací en Acámbaro, mi familia también es originaria de aquí. Cuentan que el acueducto lo construyó el fraile Antonio de Bermul, en 1527, para llevar agua desde el manantial ubicado en la sierra de Tócuaro hasta el poblado de Acámbaro. Esta agua era para consumo humano, a diferencia de la del río Lerma, que pasa cerca del poblado, pero se usaba para riego de sembradíos.

Conforme fue creciendo Acámbaro, se amplió el acueducto para que pasara por las ermitas del viacrucis que estaban ubicadas en los lugares más importantes de la población. Los indígenas otomíes eran los encargados de cuidar y mantener los canales limpios para que todos tuvieran agua. Este acueducto también surtía los lavaderos públicos de San Francisco, ubicados en la huerta de ese mismo nombre, a un costado del templo.

En la actualidad, el acueducto ya no se usa y muchos de sus arcos están pegados a las nuevas construcciones, incluso muchas partes del canal han sido cubiertas por el cemento de las calles. Como en otras ciudades, ahora el agua la surten por tubos que llegan a todas las casas.



› Acámbaro antes



› Acámbaro ahora

2. En grupo, hagan una lista en su cuaderno de los cambios que ha tenido Acámbaro.

Los lugares cambian con el paso del tiempo. ¿Cómo ha cambiado tu localidad?

No siempre fue así



1. Inviten a un adulto mayor al salón para que les cuente cómo ha cambiado la localidad. Elaboren preguntas de lo que quieren saber.



› Escuchen a la persona mayor, tiene mucho que contarles.

2. En grupo, comenten la información de los cambios de su localidad y dibújenla.

La localidad antes

La localidad ahora

3. En grupo, compartan sus dibujos y completen lo que falta.

Así es mi localidad

1. En grupo, elaboren un periódico mural en el que representen la vida de su localidad, considerando las características físicas y los elementos sociales del paisaje. Hagan lo siguiente:
 - a) **Tomen** acuerdos para definir las secciones del periódico.
 - b) **Organicen** equipos para cada sección y decidan qué materiales van a utilizar: dibujos, fotos, recortes, folletos, mapas, croquis, objetos, etcétera.
 - c) **Incluyan** textos y letreros acerca de lo que les produce pertenecer a su localidad: respeto, alegría, satisfacción, gratitud, responsabilidad, aprecio, admiración, entusiasmo, tranquilidad, etcétera.
 - d) **Armen** sus secciones para integrarlas al periódico mural.
 - e) **Decidan** el título que le pondrán al periódico mural.
 - f) **Organicen** una presentación del periódico mural para la comunidad escolar.
 - g) **Pregunten** a los asistentes qué información sobre los lugares que se muestran pueden aportar para ampliar el periódico.
 - h) **Al** terminar la presentación, en grupo comenten qué aprendieron al elaborar el periódico mural y qué otros temas de interés podrían presentarse.



› En nuestro grupo, todos participamos en el trabajo escolar sin excluir a nadie.

Mis nuevos aprendizajes

1. Observa las imágenes y explica por qué las personas se visten diferente en cada caso.



› Habitante de la Sierra Gorda



› Familia de San Miguel de Allende

2. Completa la tabla.

Mi localidad se llama:	
Sus características físicas son:	Sus elementos sociales son:
<hr/> <hr/>	<hr/> <hr/>

3. Escribe tres cambios en el paisaje de tu localidad.

4. Dibuja un símbolo para representar lo que se indica.

Parque

Laguna

Bosque

Biblioteca

Las familias de mi localidad

Para empezar

1. Observa las imágenes.



2. Comenta con tus compañeros:
- a) ¿Qué actividades realizan las familias?
 - b) ¿En tu familia hacen actividades parecidas?
 - c) ¿Qué recuerdo especial tienes al observar lo que hacen estas familias?

Actividades que hacemos en días de fiesta

Las familias de una localidad tienen celebraciones en días especiales que originan costumbres y tradiciones. En estas ocasiones, las personas se visten de forma diferente, bailan, cantan, juegan, preparan comida especial y conviven. ¿Qué ocurre en tu familia?

1. Dibuja en el esquema lo que hace tu familia en una celebración.

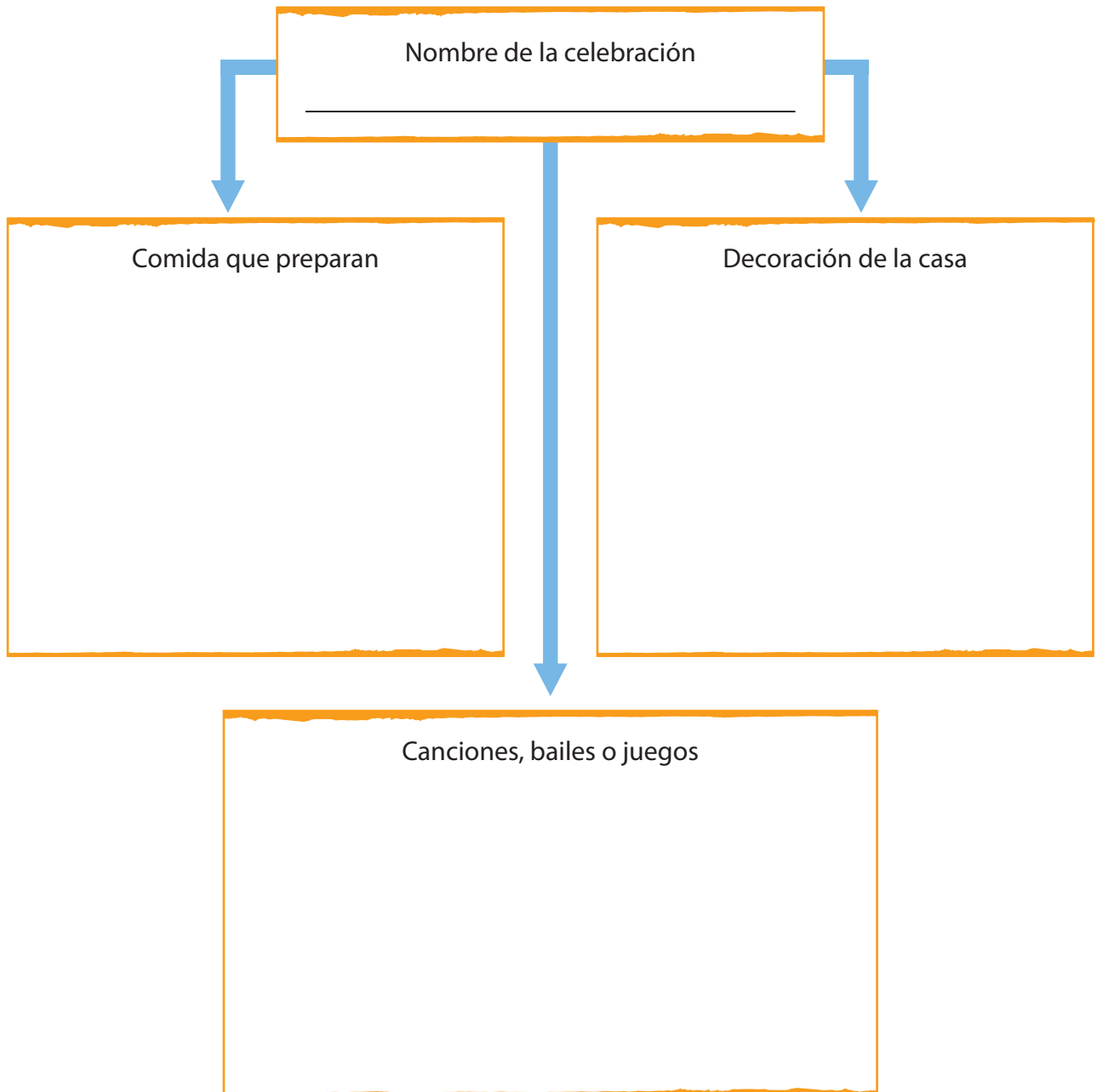

2. En grupo, comparen sus dibujos para encontrar las semejanzas y diferencias. Comenten sus hallazgos.

Lo que cuentan las familias

Las personas conocen la comida, música, fiestas y bailes de su localidad porque son parte de sus costumbres y tradiciones. Los niños y jóvenes las aprenden por pláticas con las personas mayores o cuando participan en ellas. ¿Cuáles son las costumbres y tradiciones en tu localidad?

1. Pide a un familiar que te cuente la historia de una costumbre o tradición y los cambios que ha tenido. Escribe tus hallazgos.

Nombre de la costumbre o tradición: _____ _____	
Lugar donde sucede: _____	
¿Cómo era antes? _____ _____ _____ _____ _____	¿Cómo es ahora? _____ _____ _____ _____ _____
¿Qué ha cambiado? _____ _____ _____ _____ _____	¿Qué ha permanecido? _____ _____ _____ _____ _____

2. En grupo, comenten por qué cambian las costumbres y tradiciones.

Las familias pueden tener costumbres y tradiciones diferentes, eso las hace únicas, valiosas e importantes.

Lugares y tradiciones

En las localidades hay costumbres y tradiciones que se celebran en fechas y lugares especiales por su significado o porque son adecuados para la convivencia de las personas. ¿Qué sucede en tu localidad?

1. Completen en grupo la tabla.

Costumbre y tradición	Lugares donde se lleva a cabo	Mes
1. Feria del Dulce de Alfeñique	1. Distintas localidades de Guanajuato. Se elaboran variedad de figuras de azúcar, en especial las tradicionales calaveras.	1. Noviembre
2. _____ _____	2. _____ _____	2. _____
3. _____ _____	3. _____ _____	3. _____

Imaginemos el croquis



1. Haz un croquis donde ubiques los lugares en los que se realizan las costumbres y tradiciones en la localidad, para ello elige un punto de referencia (casa, escuela). Dibuja símbolos para representarlas.

2. Elige un lugar lejano al punto de referencia y anota en tu cuaderno cómo llegar a él. En equipo, compartan los recorridos que describieron.

Costumbres y tradiciones

1. Lee el siguiente texto:

Misión de Chichimecas

Hola soy Ricardo y vivo en la comunidad Misión de Chichimecas. En 2010, contaba con 6 716 habitantes, de los cuales sólo 2 011 hablamos el chichimeca-jonaz, principalmente niños y ancianos, pues el rechazo que sintieron mis padres y su generación por no hablar español los llevó a abandonarlo.

Misión de Chichimecas está situada en la ciudad de San Luis de la Paz. Es uno de los pocos asentamientos indígenas en Guanajuato, pero ahora ya no se nota la división entre la misión y la ciudad, tampoco nos distinguimos porque no usamos una vestimenta tradicional.

En los años setenta, la construcción de la carretera a Victoria dividió en dos a la comunidad, por lo que se les llama Misión de Arriba y Misión de Abajo. Esta fragmentación dio como resultado una diferencia cultural, sobre todo por el acceso a la educación. Fue en Misión de Abajo donde primero se estableció una primaria, lo que ayudó a que nos relacionáramos mejor con los demás, al aprender ahí el español, pero también eso generó que muchos dejaran de hablar nuestro idioma. Aquí también se instalaron más rápido los servicios básicos de agua y luz, y aunque la población tiene poco acceso a la salud, muchos usan la medicina tradicional, que ha sobrevivido con los curanderos y yerberos.

Nuestras familias son muy unidas; cuando alguien contrae matrimonio van construyendo cuartos alrededor de la casa principal, teniendo un patio central para cultivar verduras, sembrar flores o criar algunos animales.

Ana Elizabeth Villegas, "Fragmentación, familia e identidad en Misión de Chichimecas, San Luis de la Paz, Guanajuato", en *Bajalú* (adaptación).

2. En equipo, comenten de qué habla Ricardo en su relato.

3. Escribe qué imaginas al leer el relato.

4. En grupo, comenten las semejanzas y diferencias que hay entre las costumbres y tradiciones de la localidad de Ricardo con la de ustedes.

1. Completa la tabla, puedes preguntar a tus familiares sobre estas costumbres y tradiciones.

Tradiciones y costumbres	¿Cómo son?
Lenguas	<hr/> <hr/>
Fiestas	<hr/> <hr/>
Comidas	<hr/> <hr/>
Canciones, música y bailes	<hr/> <hr/>
Vestimenta	<hr/> <hr/>
Leyendas	<hr/> <hr/>
Otra	<hr/> <hr/>

2. En grupo, expliquen cómo participan en la celebración de esas costumbres y tradiciones.



Reto para descubrir

Identifica las principales fechas de celebración en tu localidad y haz un calendario en tu cuaderno. Compártelo con tus compañeros.

No siempre fue así



1. Escribe lo que permanece o ha cambiado en las costumbres o tradiciones de tu localidad. Pide ayuda a un familiar.

Costumbre o tradición:

Lo que permanece:

Lo que cambió:

Costumbre o tradición:

Lo que permanece:

Lo que cambió:

2. En grupo, comenten por qué cambian las costumbres y tradiciones. Escribe las conclusiones.

Círculo para el bien común



Platiquen cómo pueden conservar sus costumbres y tradiciones.



Ciudadanía global

La Unesco está comprometida en garantizar la paz mundial mediante la mutua comprensión y respeto entre culturas, la no violencia y la formación de ciudadanos críticos e informados.

Difundamos nuestras tradiciones

Reconocer las costumbres y tradiciones que comparten las familias de la localidad contribuye a valorar lo que somos.

1. Organicen una exposición para presentar lo que aprendieron. Para ello, hagan lo siguiente:
 - a) Reúnan textos, fotografías, dibujos y objetos (vestimenta, instrumentos musicales, utensilios, artesanías, juguetes típicos, entre otros) relacionados con las costumbres y tradiciones de su localidad.
 - b) Escriban textos sencillos de cada objeto en los que indiquen qué es, de qué material está hecho y para qué se usa en las costumbres y tradiciones.
 - c) Pónganse de acuerdo para organizar los materiales que van a exponer.
 - d) Elaboren una invitación y carteles para difundir el evento.
 - e) Reciban a los invitados y guíenlos en la exposición.



› Durante el trabajo en grupo, respeta los turnos para hablar y las actividades asignadas.

2. Al finalizar la exposición, escribe en tu cuaderno la importancia de conservar las costumbres y tradiciones de tu localidad.

Las costumbres y tradiciones son manifestaciones culturales de la localidad en las que todos participamos, nos identifican con otros porque favorecen la convivencia y nos recuerdan lo que somos. Se transmiten de generación en generación y son una herencia de nuestros antepasados. Todos contribuimos a conservarlas.

Mis nuevos aprendizajes

1. Completa los enunciados.

a) La costumbre o tradición de mi localidad en la que todos nos reunimos es...

b) La costumbre o tradición de mi localidad que más me gusta es...

c) Es importante difundir las costumbres y tradiciones de mi localidad porque...

2. Dibuja una historieta de la costumbre o tradición de tu localidad que más te gusta. Luego responde.



a) ¿Qué cambios ha tenido, con el paso del tiempo, la costumbre o tradición que dibujaste?

Los trabajos en mi localidad

Para empezar

1. Lee el texto.

Juan, empleado de una fábrica textil

Juan tiene una participación importante en el proceso del tejido de telas. Además de acomodar los hilos en el telar para comenzar a tejer, debe cuidar que éstos no se rompan en ese proceso.

Por ejemplo, en una tela para sábana, se necesitan hilos muy delgados, pero algunos se rompen al momento de pasar la lanzadera con el hilo. Su trabajo consiste en unir esos hilos rotos y acomodarlos justo en donde van para evitar que las telas salgan defectuosas o con hoyos.



2. En grupo, comenten:
 - a) ¿Cuáles son las tareas del trabajo de Juan que consideras fáciles y cuáles difíciles?
 - b) ¿Su trabajo es interesante, por qué?
 - c) ¿Por qué es necesario hacer este trabajo?

Las personas trabajan

Decimos que una persona trabaja cuando hace tareas que requieren esfuerzo físico y mental, y reciben un salario. Existe una gran variedad de trabajos, como la alfarería, carpintería, peluquería, herrería, ingeniería, veterinaria, enfermería, agronomía, entre otros.

1. En equipo, observen las imágenes y escriban el nombre del trabajo que llevan a cabo.



2. En grupo, comparen sus respuestas y expliquen qué hacen las personas.

Los trabajos en mi localidad

El trabajo que realizan las personas es para atender necesidades como alimentación, vestimenta, educación, salud, transporte, entre otros.

¿Qué trabajos llevan a cabo las personas de tu localidad?

1. En equipo, elijan un trabajo de su localidad y completen lo siguiente:

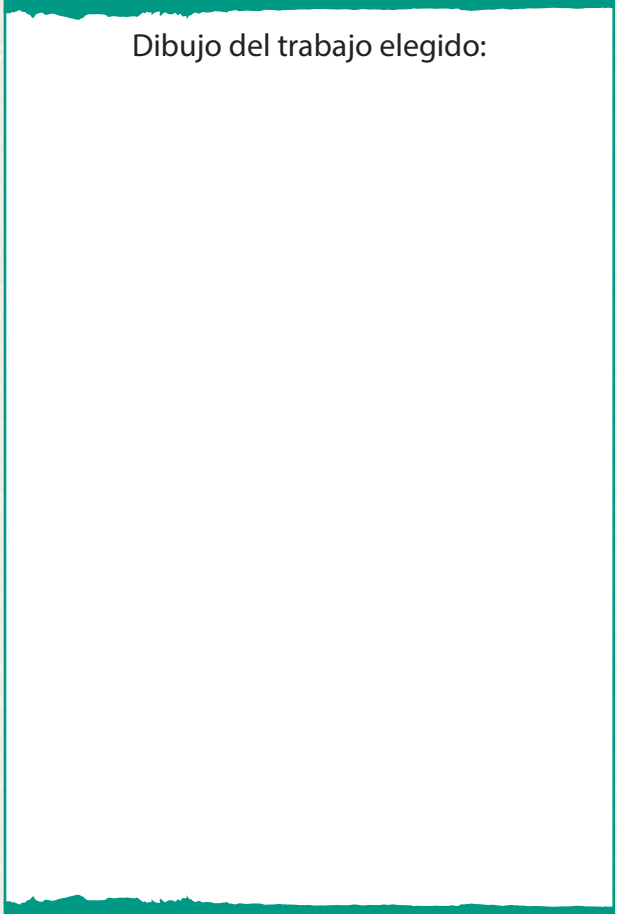
<p>Nombre del trabajo:</p> <hr/> <p>Producto o servicio que ofrece:</p> <hr/> <hr/> <hr/> <hr/> <hr/> <p>Materiales que utiliza:</p> <hr/> <hr/> <hr/> <hr/> <hr/>	<p>Dibujo del trabajo elegido:</p> 
--	--

2. En grupo, compartan lo que escribieron y comenten los beneficios de los trabajos para los habitantes de la localidad. Escriban en su cuaderno una conclusión.
3. Investiga con un familiar cuatro trabajos que se lleven a cabo cerca de tu casa. Registra en el cuaderno quiénes los hacen y los lugares donde los hacen. Lleva el resultado de tu investigación a la siguiente clase.

Imaginemos el croquis



Conocer los lugares donde las personas hacen su trabajo en la localidad es útil porque nos facilitan llegar a ese sitio cuando los necesitamos. Los croquis nos ayudan a ubicarlos. Trabajemos en ello.

1. Traza un croquis con la información que obtuviste de la actividad anterior.
 - a) Marca tu casa y tómalala como referencia.
 - b) Dibuja las calles y caminos, parques, escuelas, mercados y otros elementos cercanos a tu casa.
 - c) Ubica cuatro lugares donde las personas hacen los trabajos y dibuja un símbolo que represente a cada uno.

2. Elige unos de los trabajos que ubicaste en el croquis. Traza el recorrido para ir desde tu casa hasta ese lugar.
3. En grupo, comparen sus croquis e identifiquen los lugares donde se llevan a cabo los trabajos de la localidad.

Cómo se trabaja en mi localidad

Recuerda que los trabajos en cada localidad pueden ser variados como lo permitan sus características físicas y los elementos sociales, por ejemplo, en los lugares con terreno casi plano y que disponen del agua de un río o arroyo la gente puede cultivar la tierra. En otros, como Uriangato se elaboran rebozos a mano de diferentes colores y con diversos estampados, como el de bolita y palomo, entre otros estilos.

¿Cómo se hace un rebozo?



Se acomodan los hilos en la urdimbre.



Se anudan los hilos para luego teñirse.



Se ponen los hilos en el telar.



Se anudan las puntas.



Se teje el rebozo.

Como puedes ver, para elaborar los rebozos se siguen diferentes pasos: desde acomodar los hilos perfectamente de acuerdo con el largo y ancho del rebozo, hasta tener el producto final; es decir, se sigue un proceso. Los reboceros dedican un mes para elaborar a mano cerca de treinta rebozos.

1. En grupo, comenten: ¿cuál es el principal material que se usa para hacer los rebozos?

Reto para descubrir



En tu localidad se elaboran diversos productos con distintos materiales.

1. Anota qué productos se elaboran.

2. Elige un producto e investiga cómo es el proceso para elaborarlo. Si es posible, llévalo al salón para que lo observen todos.

a) Nombre del producto:

b) Materiales de los que está hecho:

c) Dibuja el proceso de elaboración.

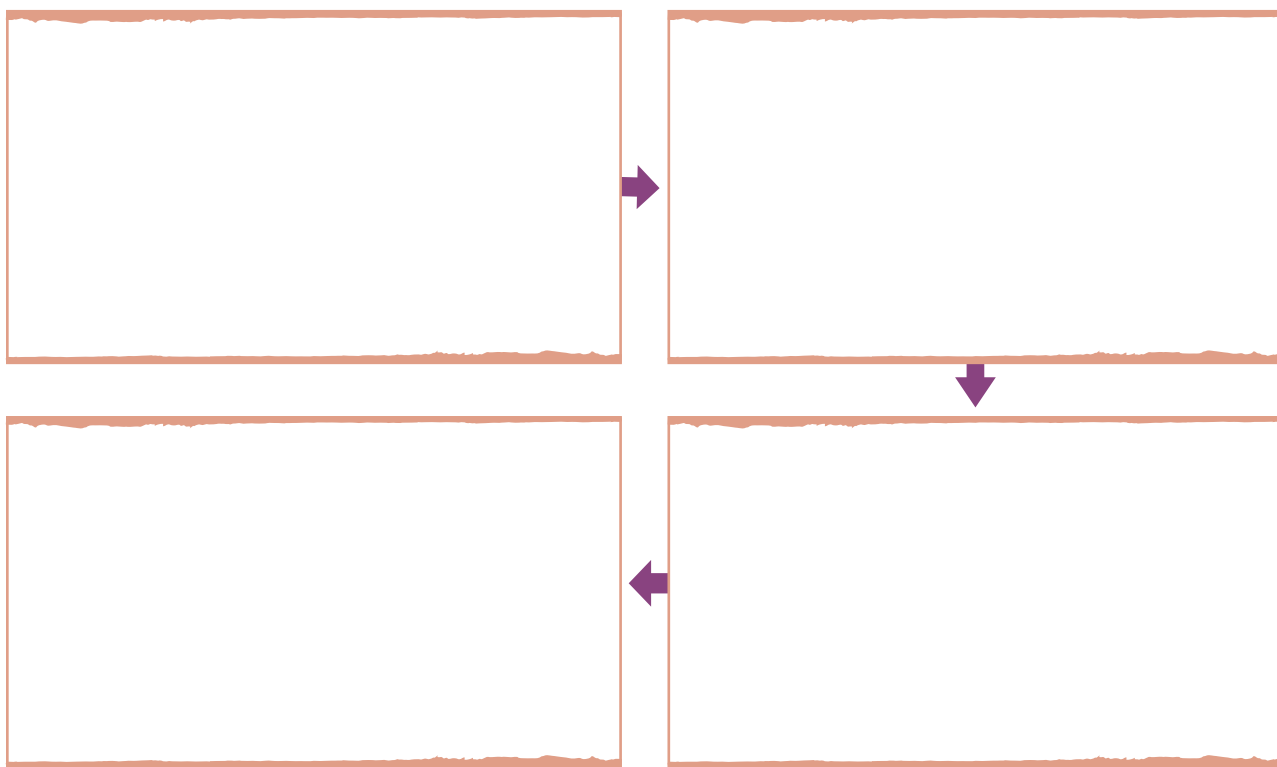

3. Comparte con el grupo el proceso del producto que dibujaste y comenta lo que aprendiste.



No siempre fue así

A través del tiempo, con la creación de nuevas herramientas y el uso de la tecnología se ha transformado la forma de realizar algunos trabajos, otros desaparecen o surgen nuevos. Hace muchos años existían escribanos, soldadores de cubetas y encendedor de faroles, que hoy han desaparecido. Otros trabajos se han transformado, como el de cochero, panadero o zapatero.



› Antes se usaba máquinas de escribir.

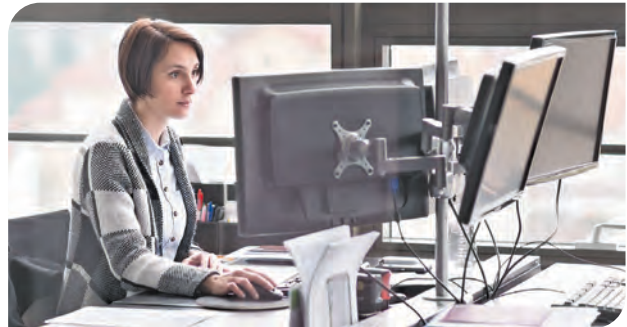

› Ahora se usan computadoras.

1. Pregunta a tu familia acerca de los trabajos de tu localidad.

a) Trabajos que han desaparecido:

b) Nuevos trabajos:

c) Trabajo que permanece, pero se ha transformado la forma de hacerlo o las herramientas que utiliza:

d) Describe en la siguiente tabla un trabajo:

Así se hacía antes	Así se hace ahora
<hr/>	<hr/>
<hr/>	<hr/>

2. En equipo, comenten por qué cambia la forma de realizar los trabajos y escriban las conclusiones en su cuaderno.

La Feria del Trabajo

Los habitantes de una localidad deben cubrir diversas necesidades en su vida diaria; por ejemplo, necesitan alguien que elabore pan o tortillas, despache gasolina, vacune borregos y vacas, repare una lavadora o cure enfermos.

1. Organicen en grupo una feria para dar a conocer los trabajos de la localidad.
 - a) Hagan una lista de los trabajos que existen.

Trabajos en la localidad	

2. Elige el trabajo que más te guste, imagina cómo lo harías y elabora en un pliego de papel un anuncio para ofrecer tus productos o servicios a los vecinos.
 - a) Solicita ayuda a tu maestro para recordar los elementos que debes considerar al diseñar el anuncio publicitario.



› En el anuncio puedes usar distintos tamaños, tipos y colores de letras, según la importancia de cada elemento.

3. Organicen la Feria del Trabajo, inviten a familiares y a otros grupos de la escuela para presentar sus anuncios y explicar en qué consiste cada trabajo.

El trabajo que me gusta

Durante su vida, cada persona desempeña trabajos por diferentes motivos. A ti, ¿qué trabajo te gustaría hacer?

1. Pide a un familiar que te acompañe para platicar con una persona que hace el trabajo que te interesa. Pregúntale: ¿qué hace?, ¿cómo lo hace?, ¿cómo es el lugar donde trabaja?, ¿cuál es su horario?, ¿con quién trabaja?, ¿a quiénes sirve el trabajo que lleva a cabo?
2. Con la información que obtuviste, escribe una carta a un amigo en la que describas cómo es el trabajo que te gustaría hacer.

Formulario para escribir una carta, con 12 líneas horizontales y un punto de inicio en cada línea.

3. En grupo, lean las cartas que escribieron.



Círculo para el bien común

Dialoguen acerca de la importancia del derecho al trabajo y a su libre elección.

Las niñas y los niños no deben hacer ningún trabajo que afecte sus derechos y su desarrollo integral.

Mis nuevos aprendizajes

Es momento de compartir tus conocimientos con la comunidad escolar. Te proponemos que presentes una obra de teatro guiñol sobre los trabajos de la localidad.



› Colaboren entre todos en la organización de la obra de teatro.

1. Organizados en equipos, hagan lo que se indica.
 - a) **Elijan** un trabajo de la localidad. Revisen que cada equipo escoja oficios o profesiones distintas.
 - b) **Decidan** los personajes.
 - c) **Elaboren** y ensayen los diálogos. Consideren que éstos hablen acerca de:
 - Lo que hacen en su trabajo y con quién lo desempeñan.
 - Los materiales y herramientas que utilizan.
 - Los beneficios que aportan a los demás.
 - d) **Hagan** los títeres con materiales sencillos.



2. Elaboren en grupo la escenografía.
3. Inviten a sus familiares y a otros grupos para ver sus obras de teatro guiñol.

› Usen su creatividad para diseñar los títeres.

Nos organizamos en mi localidad

Para empezar

1. Lean el texto.

Guanajuatenses protegen La Bufa y Los Picachos

En 2010, el ayuntamiento de Guanajuato aprobó que en el área natural de La Bufa y Los Picachos podrían construirse hoteles y casas. Ante este problema, los habitantes se organizaron primero por redes sociales, luego formaron una asociación para conservar ese espacio natural de recreo.

En la actualidad, la sociedad y algunas autoridades continúan con la defensa de este sitio, con la finalidad de que en un futuro tampoco se pueda construir y se conserve esta área natural.



Luis Miguel Rionda, "Hace un año, 2", en *Diario de Campo* (adaptación).

2. En grupo, comenten:
 - a) ¿Qué han logrado los pobladores de Guanajuato en los cerros La Bufa y Los Picachos?
 - b) ¿Por qué lo lograron?
 - c) En tu localidad, ¿qué han hecho para proteger la naturaleza?

La organización en la familia y en la escuela

En las localidades las personas se organizan para resolver problemas comunes para vivir mejor, por lo que requieren comunicarse, participar, respetar reglas, llegar a acuerdos y cumplirlos.



› Organizados podemos mantener limpios los parques y los espacios de recreo.



› Trabajar en familia trae beneficios para todos sus integrantes.

1. Escribe una actividad de tu casa que necesite de la organización familiar.

2. Completa la siguiente tabla.

¿Quiénes participan?	¿Cómo participan?
<hr/>	<hr/>
<hr/>	<hr/>
<hr/>	<hr/>
<hr/>	<hr/>

3. Forma equipo con otros compañeros, compartan su trabajo y escriban por qué es necesaria la participación de los integrantes de la familia.

En la escuela también necesitamos organizarnos para llevar a cabo las actividades cotidianas y hacerlas de manera ordenada, así podemos aprender y divertirnos.



› En el recreo decidimos entre todos qué jugar y respetamos las reglas para evitar accidentes.



› Al trabajar en equipo nos organizamos para distribuir las tareas de cada integrante.

4. Dibuja una actividad de tu escuela en la que participes de manera organizada y escribe su nombre.

Nombre de la actividad: _____

5. Escribe qué acuerdos necesitan para llevarla a cabo.

6. En grupo, comenten qué sucede si alguien no quiere participar en las actividades.

Formas de organización en la localidad

Las personas de la localidad tienen varias formas de organizarse de acuerdo con su historia, sus usos y costumbres, así como con el tipo de problemas que deben resolver. Algunas son las asambleas de ejidatarios, las cooperativas y comisiones o comités de participación comunitaria.



› En las asambleas participan todos los ejidatarios y establecen acuerdos que los benefician.



› En las cooperativas las personas se unen y forman una empresa para afrontar necesidades comunes.



› Mediante la comisión de participación comunitaria, la población interviene en las mejoras para su localidad.

Por ejemplo, hay escasez de agua en la localidad de Guayabo de Estrada, ubicada en Pénjamo, Guanajuato; esto porque aún no existe una red de agua potable. Por lo cual, los habitantes se organizaron en un comité para dialogar y establecer acuerdos que lleven a la solución o reducción del problema:

- Almacenar agua de lluvia, usarla y reutilizarla en el hogar.
- Solicitar a vecinos de colonias cercanas que les provean de agua de sus tomas en casa.
- Comprar pipas de agua potable.
- Solicitar a las autoridades el abastecimiento de agua por medio de pipas cada cierto tiempo.

1. Reunidos en equipo, comenten qué organizaciones hay en su localidad y qué problemas han tratado de solucionar.

a) **Escriban** las conclusiones en su cuaderno.

Acuerdos y desacuerdos

En toda organización pueden surgir diferentes opiniones, propuestas o ideas que originan conflictos que no permiten solucionar rápidamente los problemas. El mayor logro de una organización es que, mediante diálogo respetuoso, la tolerancia y la solidaridad, se tomen acuerdos ra el bien común.



› Durante el debate escuchen la opinión y argumentos de todos los participantes.

En grupo, realicen un debate.

a) **Lean** el problema.

Imaginen que son pobladores de Guayabo de Estrada. El comité propuso organizar turnos (tandeo) para abastecer de agua a la escuela y a las casas. Un grupo de personas pide que se empiece con la escuela, y otro pide que primero llegue a las casas. ¿A qué grupo apoyarías?

b) **Organicen** el debate, para ello sigan los pasos que se indican.

- Dividan al grupo en dos equipos: uno defenderá la propuesta de que el agua llegue primero a la escuela y el otro que se le dé prioridad a las casas.
- Elijan a una persona que dé la palabra.
- Cada equipo debe dialogar y escribir sus argumentos a favor de su propuesta.
- Escuchen los argumentos de cada equipo.
- Escribanlos en el pizarrón.
- Identifiquen la propuesta con mayores beneficios.
- Lleguen a un acuerdo entre todos.

2. En grupo, comenten qué hicieron para llegar al acuerdo. Escribe una conclusión.



Otros lugares

En algunos pueblos originarios de México existen formas de trabajo comunitario como el *tequio*, que consiste en la participación de todos los habitantes para mantener y cuidar espacios comunes en la localidad.

Un problema en mi localidad

La mayoría de las localidades tienen problemas comunes como la deficiencia o falta de seguridad, espacios recreativos, pavimentación, transportes, recolección de basura, escuelas, entre otros. Para buscar alternativas de solución, los habitantes se organizan con o sin apoyo de las autoridades del gobierno.



› Los baches son un problema recurrente en las calles de las localidades, que se agravan en época de lluvias.



› Ríos y arroyos, al ser usados como tiraderos de basura, son foco de infección para la población.

1. En grupo, comenten tres problemas de su localidad y sus consecuencias. Escriban sus resultados en la tabla.

Problemas de la localidad	Consecuencias
1.	
2.	
3.	

2. En equipo, comenten cómo afectan estos problemas a las personas de la localidad. Escriban sus resultados.





Visita la biblioteca

¿Quieres conocer cuál es el problema que tiene Paco? Busca el libro *Nuestra calle tiene un problema*, de Ricardo Azevedo, en la Biblioteca Escolar.

3. En grupo, decidan cuál de los problemas que identificaron necesita resolverse de forma inmediata y escríbanlo.

4. En grupo, comenten en qué consiste el problema y cómo podría resolverse.
5. Utiliza palabras y dibujos para contar el problema y buscar su solución. Observa el ejemplo.

En mi localidad, cuando el  entra en actividad, las cenizas cubren las calles y los techos de las . Entonces las  se organizan para ayudar.

- a) Cuenta tu problema.



Círculo para el bien común

Dialoguen acerca de la importancia de participar para resolver problemas comunes.

Reto para descubrir



La organización de los habitantes no siempre es suficiente para solucionar los problemas de la localidad. Existen autoridades responsables de atender las necesidades básicas, como el suministro de agua potable, la instalación y el mantenimiento del drenaje o la electricidad, así como brindar atención ante desastres.

1. Pide a un familiar que te platique acerca de un problema que se resolvió con la intervención de las autoridades responsables.

Problema que se resolvió:

Autoridades que participaron:

¿Qué hicieron?

2. En grupo, compartan su trabajo y comenten sobre los problemas que se han resuelto con la intervención de las autoridades.

3. Pide a un familiar que te narre qué hace para llegar desde su casa hasta la oficina de las autoridades de gobierno, cuando tiene que hacer una petición o un trámite para solicitar agua potable, drenaje, iluminación, seguridad, entre otros.
 - a) Pregunta a tu familiar a qué lugar fue, el recorrido que siguió y cuánto tiempo se tardó. Escribe la información.

Lugar:

Recorrido:

Tiempo:



Derecho al agua

El agua dulce es uno de los recursos naturales más importantes de la humanidad. Está presente en todas nuestras actividades y es una fuente fundamental de bienestar. El acceso al agua es un derecho que los gobiernos deben garantizar.

4. En equipo, comparen su trabajo y platiquen acerca de los asuntos que se atienden en las oficinas de las autoridades.

Al organizarse, las personas cooperan, colaboran, apoyan y logran tener una responsabilidad compartida.

Mis nuevos aprendizajes

1. Elabora un tríptico con textos, dibujos e imágenes relacionados con la organización en la familia, la escuela y la localidad.
2. Observa los temas que puedes tratar.

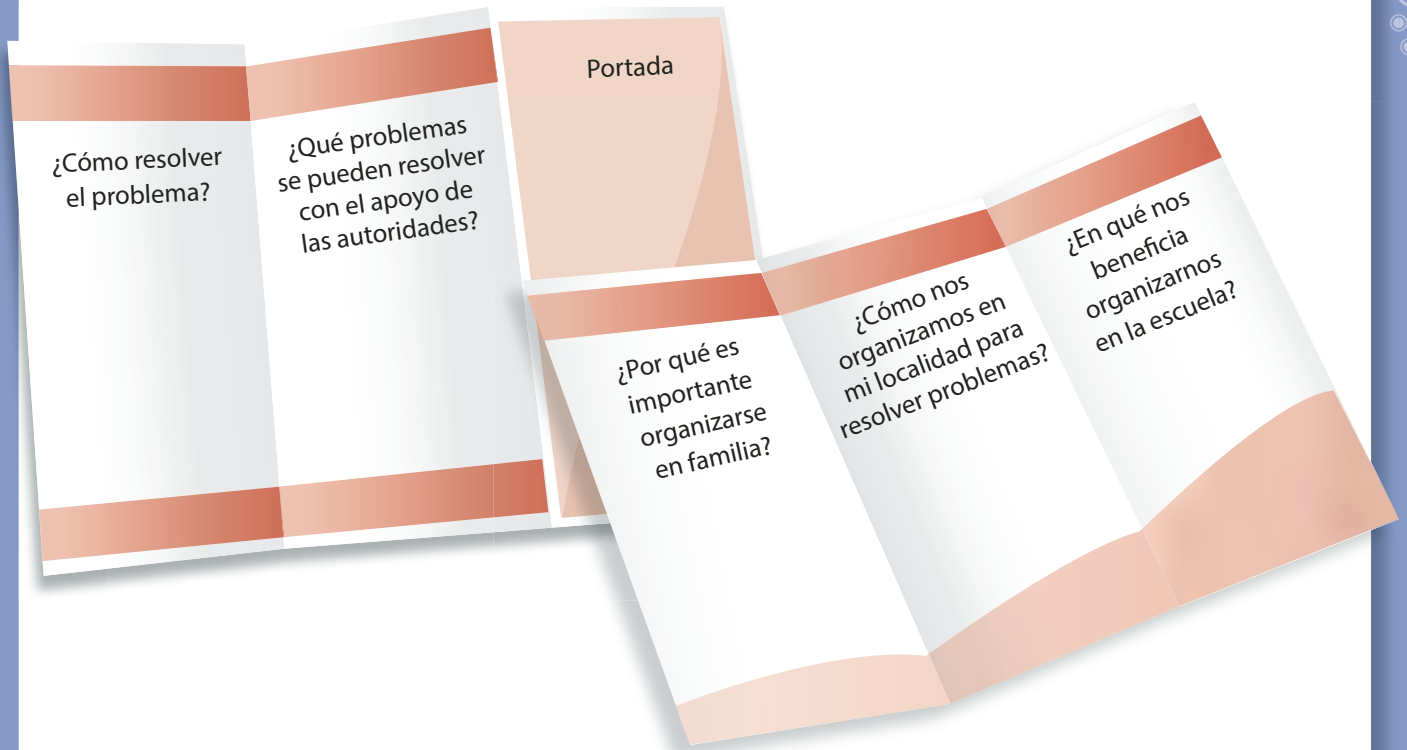

3. Compartan sus trípticos con el grupo.
4. Reflexiona y responde.
 - a) ¿Qué requieren las personas para organizarse y resolver problemas?

 - b) ¿Cómo te sientes cuando participas de manera organizada en la solución de un problema en la escuela?

Mi localidad en el municipio

Para empezar

1. Observa el siguiente mapa:

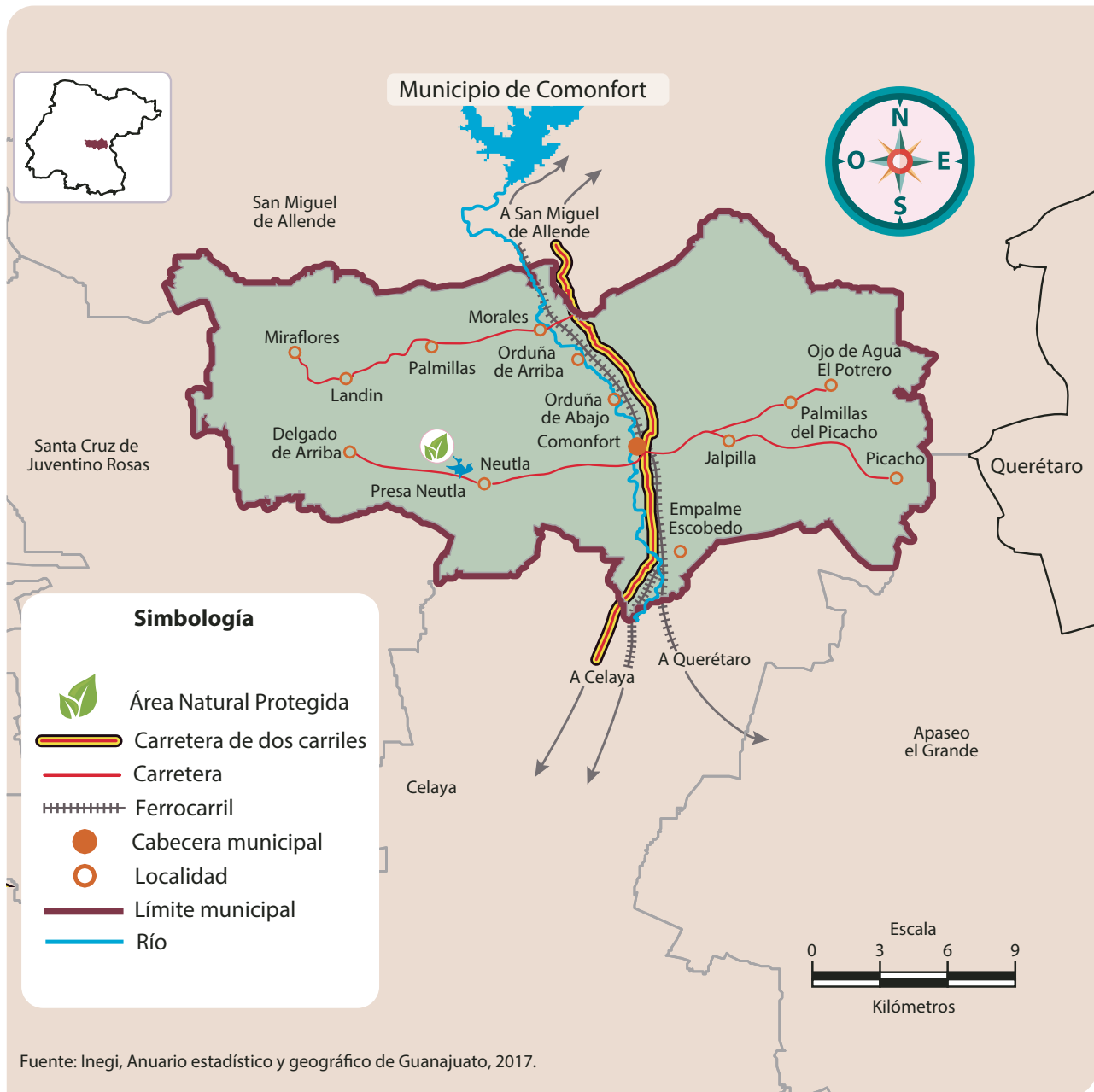

2. En grupo, comenten:

- ¿Qué representa el mapa?
- ¿Qué representan los símbolos?
- ¿Cómo se delimita el territorio del municipio?

El municipio donde vivo

Los municipios son las 46 partes en que se divide el territorio de Guanajuato. Cada municipio está integrado por varias localidades en las que viven y se organizan las personas. ¿Sabes a qué municipio pertenece tu localidad?

Para saberlo, haz lo siguiente:

1. Investiga con tus familiares.

Municipio al que pertenece
mi localidad:

Localidad en que se encuentra
la cabecera municipal:

Nombre de mi localidad:

Localidades cercanas a la mía:

Lugares importantes de mi municipio:

2. En el grupo, compartan la información que recabaron y comenten sus hallazgos. Si es necesario, complementen su trabajo.

En una de las localidades del municipio se establecen las autoridades que lo rigen, la cual recibe el nombre de **cabecera municipal**.

El gobierno municipal o ayuntamiento está integrado por personas que fueron elegidas para gobernar. A estas autoridades las eligen los ciudadanos mayores de 18 años por medio del voto.

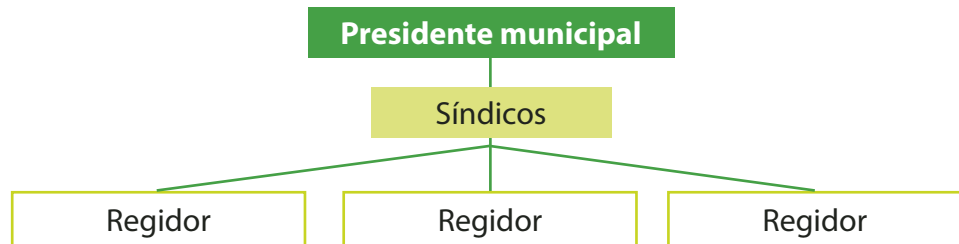

El gobierno municipal se encarga de proporcionar a los habitantes los servicios públicos básicos como los siguientes:

- Agua potable
- Alcantarillado
- Alumbrado público
- Limpieza de las calles
- Mercados
- Panteones
- Calles y carreteras
- Parques y jardines
- Seguridad
- Centros de salud

En especial, los regidores se encargan del funcionamiento de los servicios públicos.



› Cuida los servicios públicos que se nos proporcionan.



› Las autoridades se encargan de dar mantenimiento a las carreteras.

1. En grupo, comenten qué servicios proporciona el municipio a su localidad.
 - a) Escriban una carta al presidente municipal y a los regidores para solicitar los servicios que faltan o mejorar los que son insuficientes.

Imaginemos el croquis



1. Haz lo siguiente con el apoyo de tu maestro.
 - a) Pídele el mapa del municipio donde vives.
 - b) Dibuja el contorno del territorio de tu municipio en una hoja blanca. Para indicar la orientación, usa la rosa de los vientos, del recortable 1, página 165, y pégala en el extremo superior derecho de tu municipio.
 - c) Ubica con símbolos distintos los lugares que se indican.
 - Tu localidad
 - Cuatro localidades cercanas a la tuya que estén hacia distintos puntos cardinales: Norte, Sur, Este y Oeste
 - La cabecera municipal
 - Otros sitios importantes del municipio; por ejemplo, ríos, lagunas, cerros, bosques, sitios turísticos, zonas arqueológicas, aeropuertos, entre otros
2. Escribe qué lugares ubicaste en tu municipio.

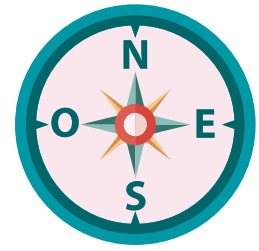

› La rosa de los vientos indica los puntos cardinales: Norte, Sur, Este y Oeste.

En el norte:

En el sur:

En el este:

En el oeste:

3. En grupo, compartan sus mapas y comenten lo siguiente.
 - a) ¿Qué diferencias encontraron en los lugares que ubicaron?
 - b) ¿Qué símbolos usaron para representarlos?
 - c) ¿Qué hicieron para ubicar los lugares con los puntos cardinales?

Lugares con historia en mi municipio

1. Lee lo siguiente:

En el cruce de la calle Ramón Barreto de Tábora y Avenida Revolución, en la zona centro del municipio Irapuato, Guanajuato, se encuentra la Plaza de los Fundadores. Como éste, hay lugares que han cambiado con el tiempo y que hoy tienen historia.



De los años 1760 a 1926 fue el Convento de Religiosas de la Compañía de María, que después pasó a ser la escuela primaria Josefa Ortiz de Domínguez.



En 1984, comenzaron a derribar la escuela Josefa Ortiz de Domínguez y las áreas cercanas, como la cárcel de mujeres y hombres, así como una cancha de basquetbol.



En 1985, se inauguró la Plaza de los Fundadores en la que fue colocada la Fuente de la Identidad, símbolo representativo del origen de Irapuato.

2. En grupo, comenten:

- ¿Qué cambios ha tenido ese lugar a través del tiempo?
- Calculen cuántos años han pasado desde la creación de la Plaza de los Fundadores hasta la fecha.

Reto para descubrir



1. Elige un lugar importante para la historia de tu municipio e investiga qué hay en ese lugar, por qué las personas lo recuerdan, qué y cuándo sucedió y quiénes participaron.
 - a) Escribe en tu cuaderno tus hallazgos y compártelo con el grupo.
2. Investiga cuáles son algunas construcciones y monumentos importantes de tu municipio y el año en que se construyeron. Completa la tabla.

Construcción o monumento	Localidad donde se ubica	Año de construcción

3. Organizados en equipo, calculen los años de antigüedad que tiene cada construcción o monumento. Escriban sus resultados en el cuaderno y respondan cuál es el más antiguo y por qué.
4. En grupo, compartan sus resultados y elaboren en su cuaderno una línea del tiempo. Sigán las instrucciones.
 - a) Ordenen por año las construcciones y monumentos del más antiguo al más reciente.
 - b) Consideren que cada segmento de la línea puede equivaler a cinco o diez años. Soliciten la ayuda de su maestro para ordenar y ubicar en la línea del tiempo las construcciones y monumentos.

Línea del tiempo



Otros lugares

En el municipio de Taxco, Guerrero, se pueden visitar hermosas construcciones como la parroquia de Santa Prisca y San Sebastián, el Museo de Arte Virreinal y el santuario del Señor de la Santa Veracruz.

Lugares para la convivencia en mi municipio

En los municipios existen espacios públicos destinados para el disfrute y la convivencia de los habitantes, como plazas cívicas, quioscos, parques, centros deportivos, teatros, zoológicos, entre otros.



› Es responsabilidad de todos los habitantes mantener limpios los espacios públicos.

1. Investiga qué lugares existen para la convivencia en tu municipio. Completa la tabla.

Lugar de convivencia	Actividades que se llevan a cabo

2. Pide a tu maestro que te ayude a localizar en el mapa del municipio que trazaste (página 57) dónde se ubican tres lugares para la convivencia y dibuja símbolos para representarlos.



Círculo para el bien común

Comenten en grupo acerca de la importancia de que existan espacios públicos para convivir.

Mis nuevos aprendizajes

1. Escribe el nombre del municipio donde vives.

2. Escribe tres localidades de tu municipio.

3. Representa con símbolos tres lugares importantes de tu municipio.

Lugar: _____

Lugar: _____

Lugar: _____

4. Ordena del 1 al 4 las construcciones del municipio de San Felipe, de la más antigua a la más reciente.



› Parroquia de San Felipe Apóstol (1884)



› Museo Casa de Miguel Hidalgo (1779)



› Hacienda de Jaral de Berrio (1890)



› Monumento a Miguel Hidalgo y Costilla (1910)



Evaluación

1. Traza en el croquis los símbolos que faltan.

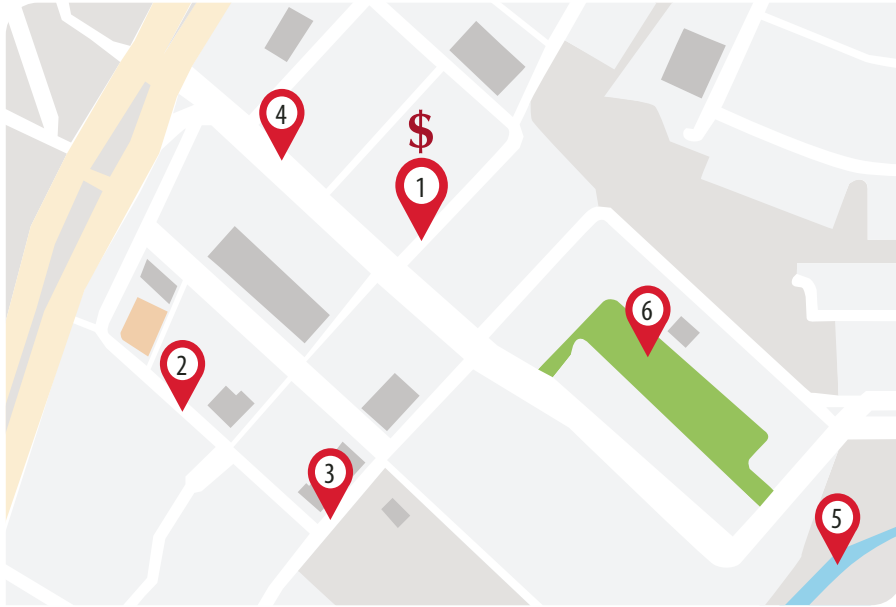

Simbología	
1.	Banco
2.	Escuela
3.	Iglesia
4.	Hotel
5.	Río
6.	Vegetación

2. Observa el croquis y responde.

a) ¿Qué elementos sociales están representados?

b) ¿Qué características físicas están representadas?

3. Responde.

a) ¿Qué trabajo de tu localidad ha desaparecido?

b) ¿Por qué crees que desapareció ese trabajo?

4. Escribe tres costumbres o tradiciones de tu localidad.

a) Elige una costumbre o tradición de tu localidad y completa la tabla.

Escribe su nombre:	
¿Cómo se llevaba a cabo cuando tus papás eran niños?	
¿Cómo se lleva a cabo ahora?	
¿Qué ha cambiado?	

5. Anota 1 en la construcción más antigua y 2 en la más reciente. Luego responde.



a) ¿Cómo sabes que es la más antigua?

6. Escribe un problema de tu localidad que se resuelva con la organización de las personas.

a) ¿Qué conviene hacer cuando una persona no quiere participar para resolver un problema que afecta a toda la población?

Recortables

Recortable 1

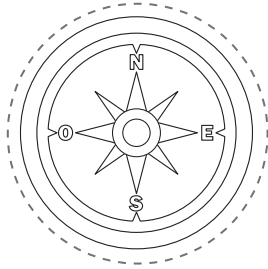

Recortable 2

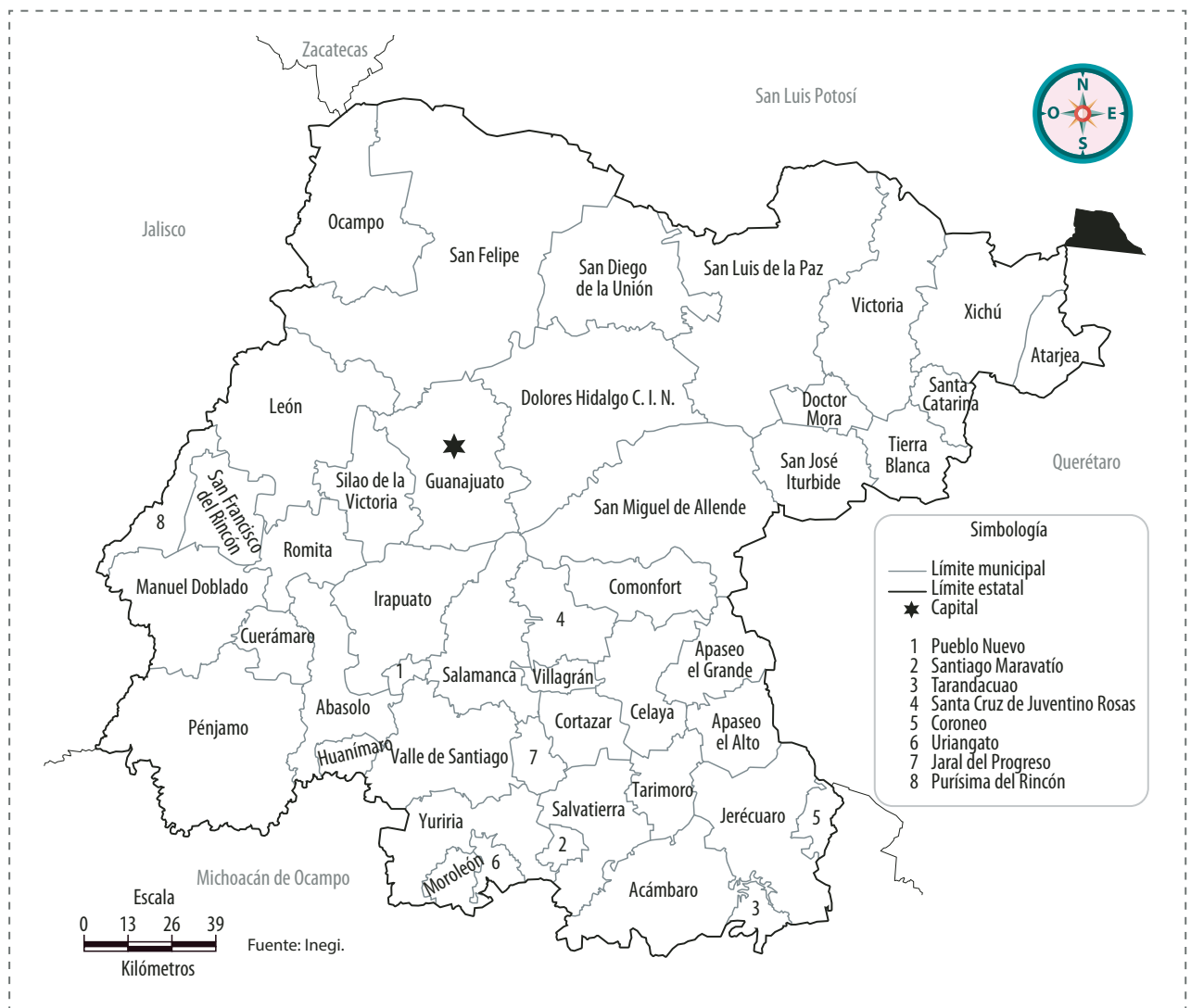

Recortable 3

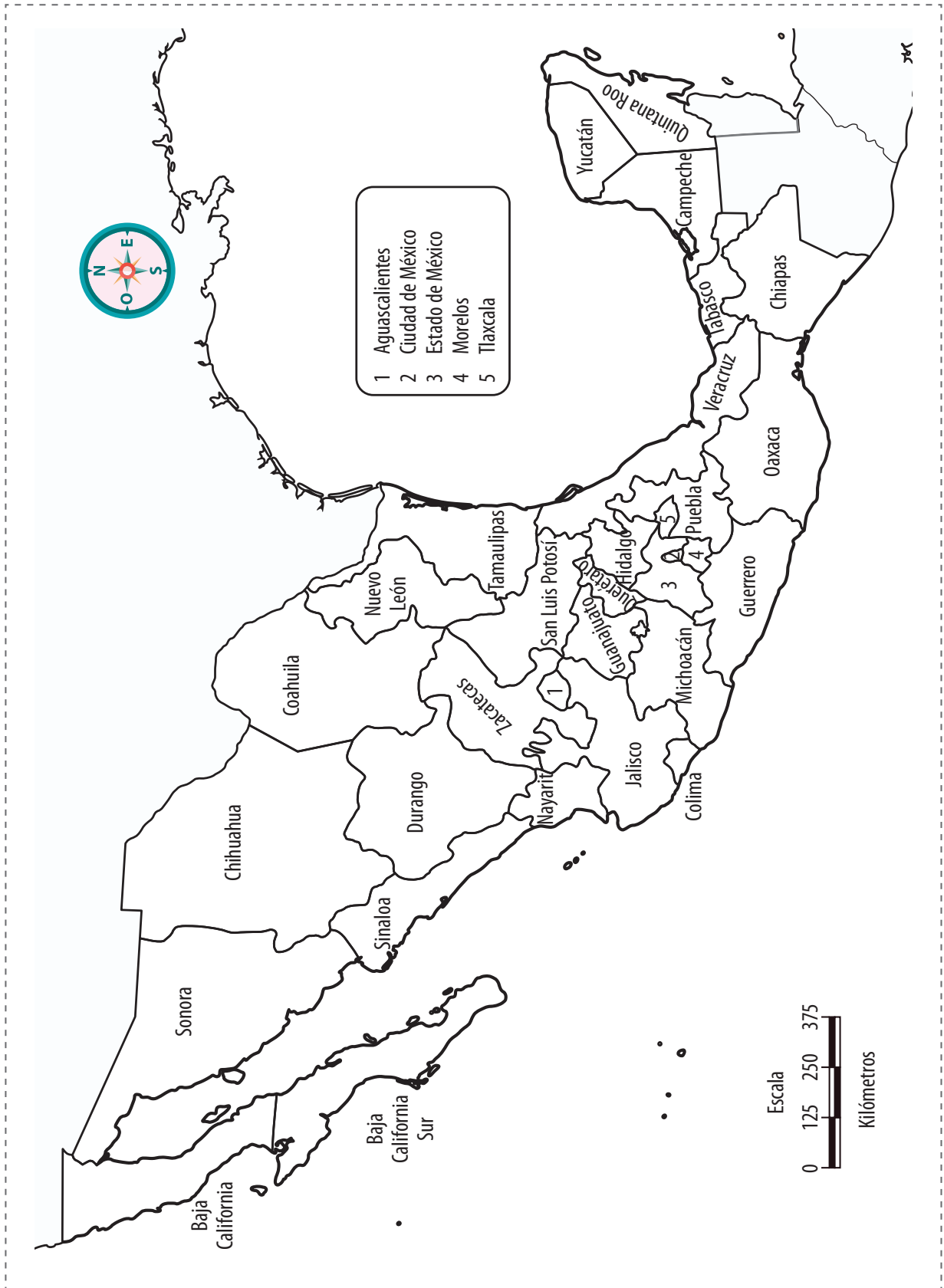

Recortable 4

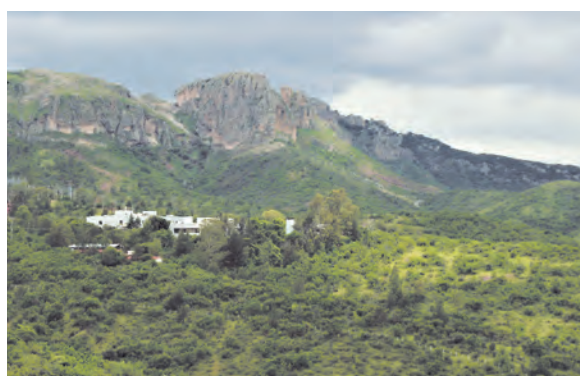

Bosque



Pastizal

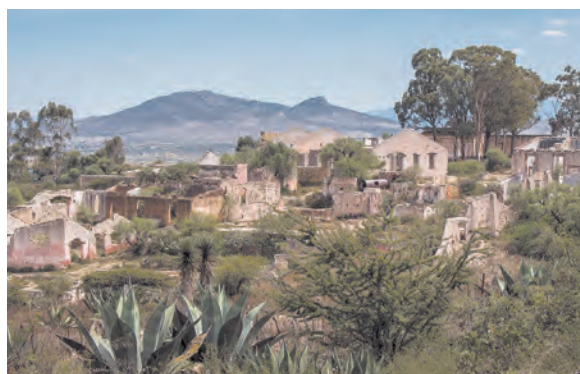

Matorral



Cultivos

Recortable 5



Recortable 6

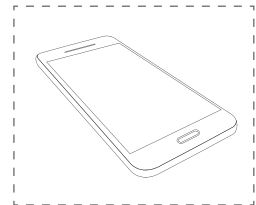
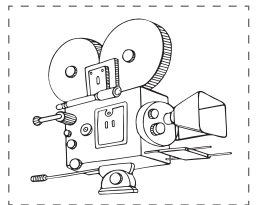
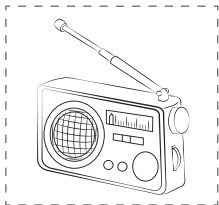
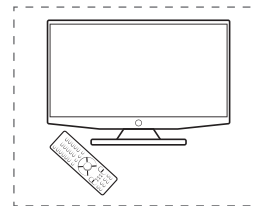
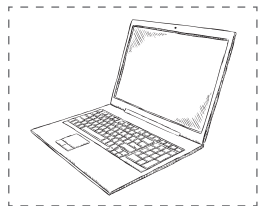

Recortable 7

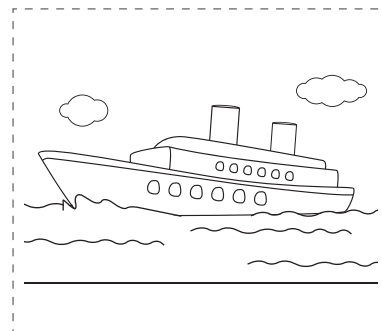
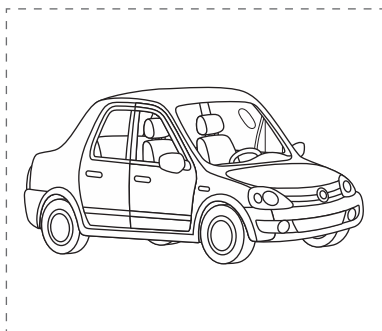
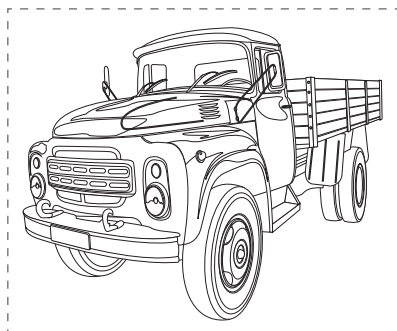
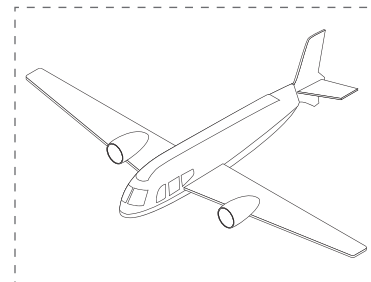
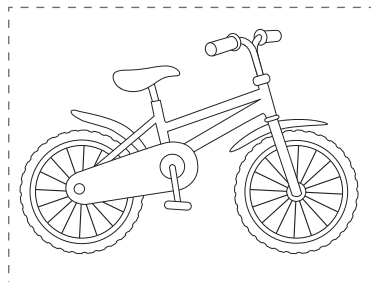
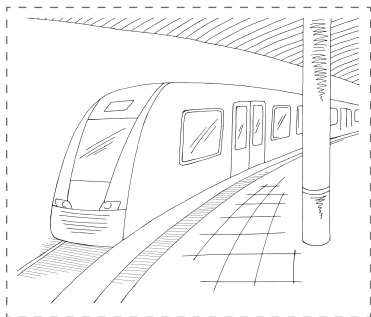

Recortable 8

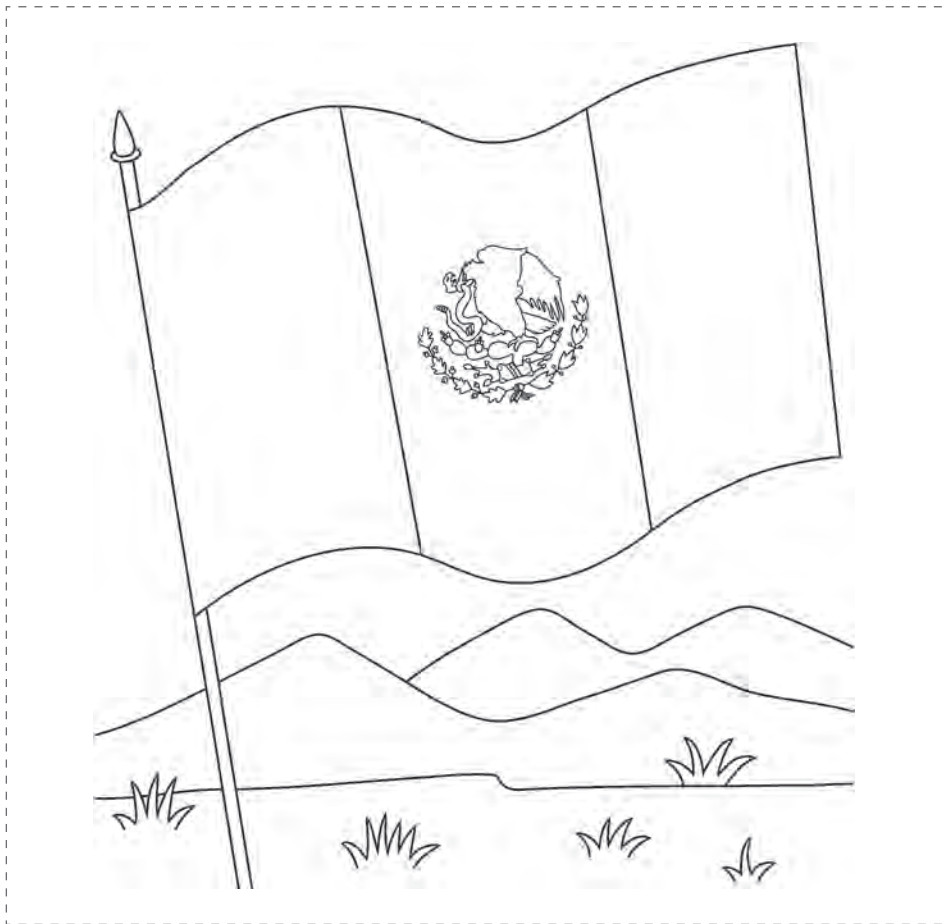

Recortable 9

